

DIAPHRAGM

電磁駆動ダイアフラム方式

MOTOR-DRIVEN DIAPHRAGM SYSTEM

真空ポンプ/コンプレッサ兼用タイプ

VC0100-A1 VC0101S-A1

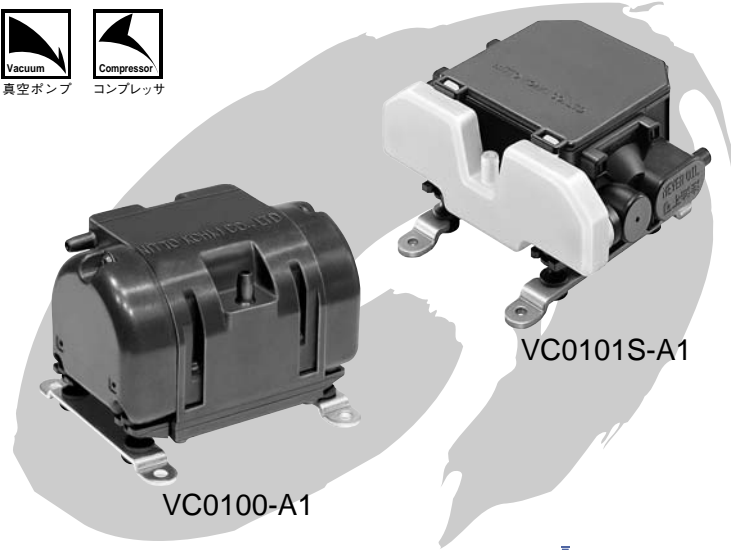
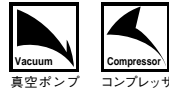

空気量と消費電力

VC0100-A1

※特性図は参考値であり、保証値ではありません。

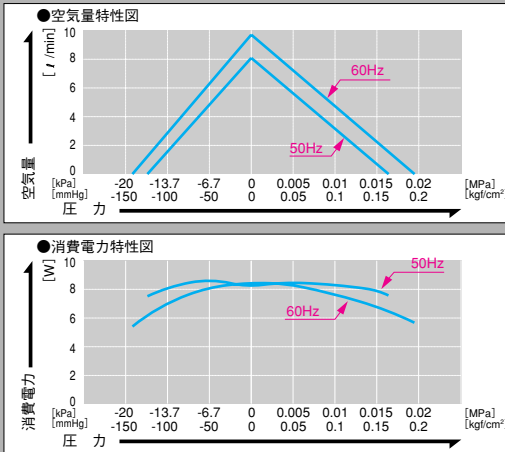

VC0101S-A1

※特性図は参考値であり、保証値ではありません。

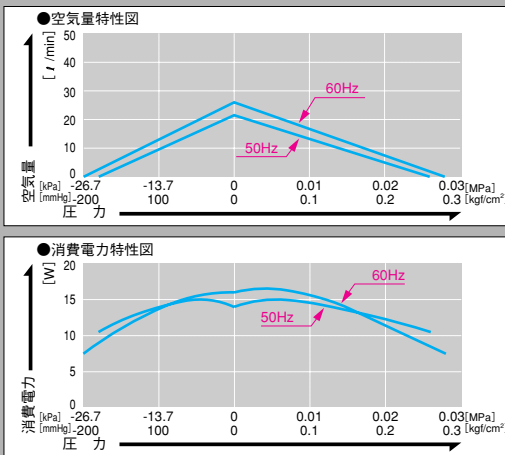

仕様

機種名	VC0100-A1	VC0101S-A1
到達真空度	-14.7kPa [-110mmHg]	-24kPa [-180mmHg]
定格圧力	0.004MPa [0.04kgf/cm ²]	0.005MPa [0.05kgf/cm ²]
吐出空気量	6 l/min	15 l/min
定格電圧	AC100V	
最高圧力	0.016MPa [0.16kgf/cm ²]	0.026MPa [0.26kgf/cm ²]
消費電力	6W	15W
電流	0.12/0.10A	0.34/0.32A
使用圧力範囲	-14.7kPa~0.016MPa	-24kPa~0.02MPa
定格時間	連続	60分
耐用時間	5,000時間	
吸入口サイズ(mm)	φ6 (外径)	φ7.5 (外径)
吐出口サイズ(mm)	φ6 (外径)	φ7.5 (外径)
定格周波数	50/60Hz兼用	
コイル絶縁等級	E種相当	B種相当
取付寸法(mm)	72(L)×70(W)	66(L)×100(W)
本体質量	0.45kg	0.83kg
リード線長さ	300±20mm	

●9ページの「このカタログを上手に使っていただくために」も必ずお読みください。

用途例

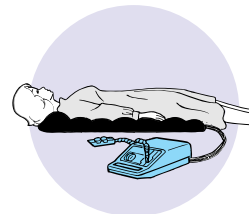

寝具マッサージ



床ズレ防止マット

外観および取付寸法図

VC0100-A1

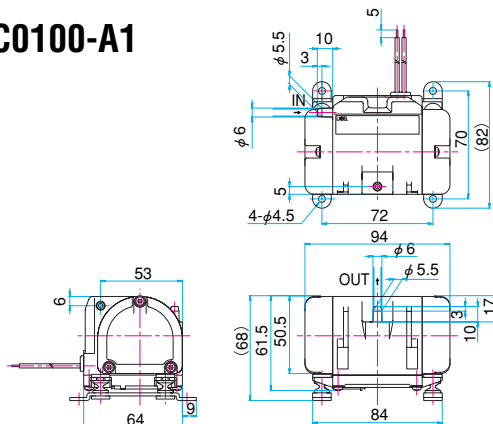

VC0101S-A1

