

DIAPHRAGM

電磁駆動ダイアフラム方式

MOTOR-DRIVEN DIAPHRAGM SYSTEM

コンプレッサ専用タイプ

VC0101S-A2



コンプレッサ

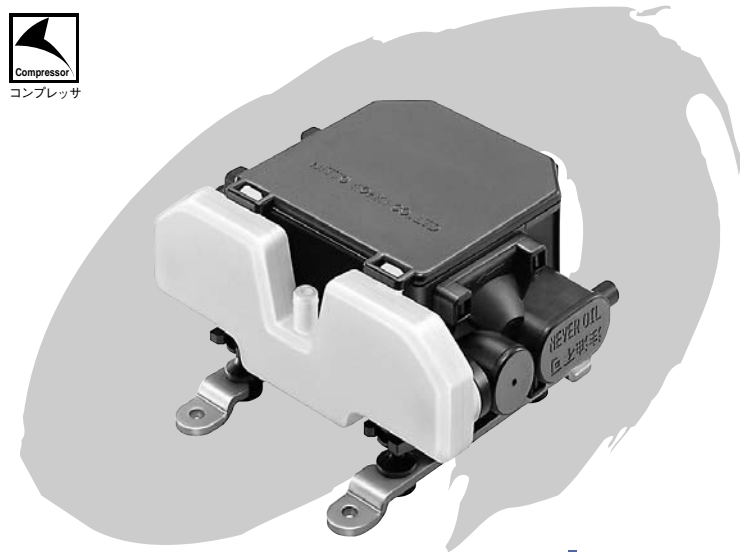

空気量と消費電力

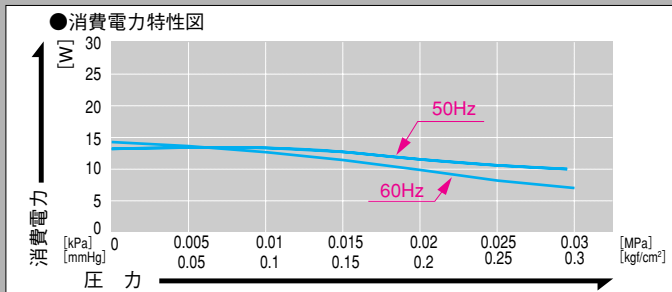
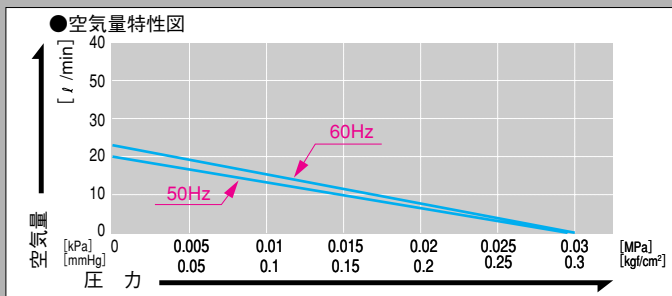

※特性図は参考値であり、保証値ではありません。

仕様



型 式	VC0101S-A2
定 格 圧 力	0.005MPa {0.05kgf/cm ² }
吐 出 空 気 量	15 l/min
定 格 電 圧	AC100V
最 高 圧 力	0.026MPa {0.26kgf/cm ² }
消 費 電 力	14W
電 流	0.35/0.32A
使用圧力範囲	0~0.02MPa
定 格 時 間	60分
耐 用 時 間	5,000時間
吐出口サイズ(mm)	φ7.5 (外径)
定 格 周 波 数	50/60Hz
コイル絶縁階級	B種相当
取付寸法 (mm)	66 (L) × 100 (W)
本 体 質 量	0.83kg
リード線長さ	300±20mm

●9ページの「このカタログを上手に使っていただくために」も必ずお読みください。



用途例

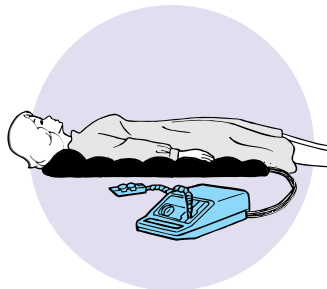

寝具マッサージ

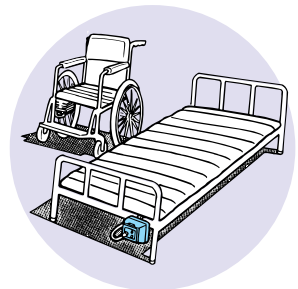

床ズレ防止マット

外観および取付寸法図

VC0101S-A2

