

DIAPHRAGM

電磁駆動ダイヤフラム方式

MOTOR-DRIVEN DIAPHRAGM SYSTEM

真空ポンプ/コンプレッサ兼用タイプ

VC0201B-A1
VC0301B-A1

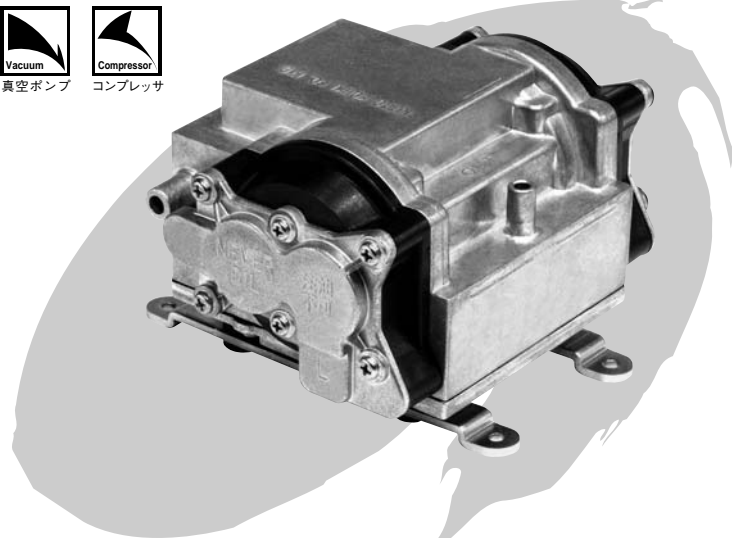
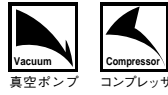

空気量と消費電力

VC0201B-A1

※特性図は参考値であり、保証値ではありません。

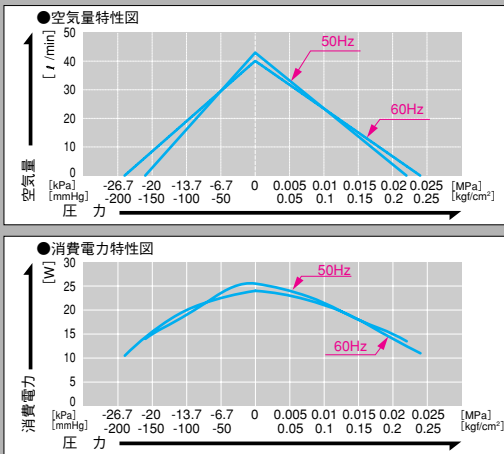

VC0301B-A1

※特性図は参考値であり、保証値ではありません。

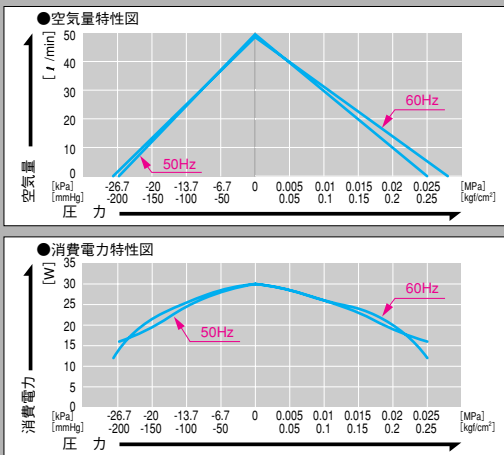

仕様

機種名	VC0201B-A1	VC0301B-A1
到達真空度	-18.7kPa [-140mmHg]	-21.3kPa [-160mmHg]
定格圧力	0.01MPa [0.1kgf/cm ²]	
吐出空気量	20 ℓ/min	25 ℓ/min
定格電圧	AC100V	
最高圧力	0.018MPa [0.18kgf/cm ²]	0.02MPa [0.2kgf/cm ²]
消費電力	21W	27W
電流	0.68/0.62A	0.94/0.84A
使用圧力範囲	-18.7kPa~0.018MPa	-21.3kPa~0.02MPa
定格時間	連続	
耐用時間	10,000時間	
吸入口サイズ(mm)	φ10.5 (外径)	
吐出口サイズ(mm)	φ8.5 (外径)	
定格周波数	50/60Hz兼用	
コイル絶縁階級	E種相当	B種相当
取付寸法 (mm)	56(L)×125(W)	
本体質量	1.7kg	
リード線長さ	300±20mm	

●9ページの「このカタログを上手に使っていただくために」も必ずお読みください。

用途例

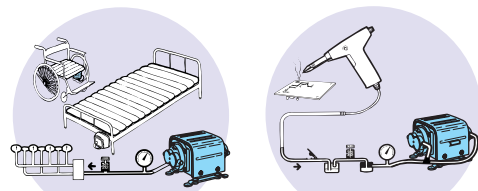

床ズレ防止マット

ハンダ吸引器

外観および取付寸法図

VC0201B-A1/VC0301B-A1

